

TRANSFORMADOR DE INTENSIDAD CURRENT TRANSFORMER CA-420

420 KV (IEC)
345 KV (IEEE)

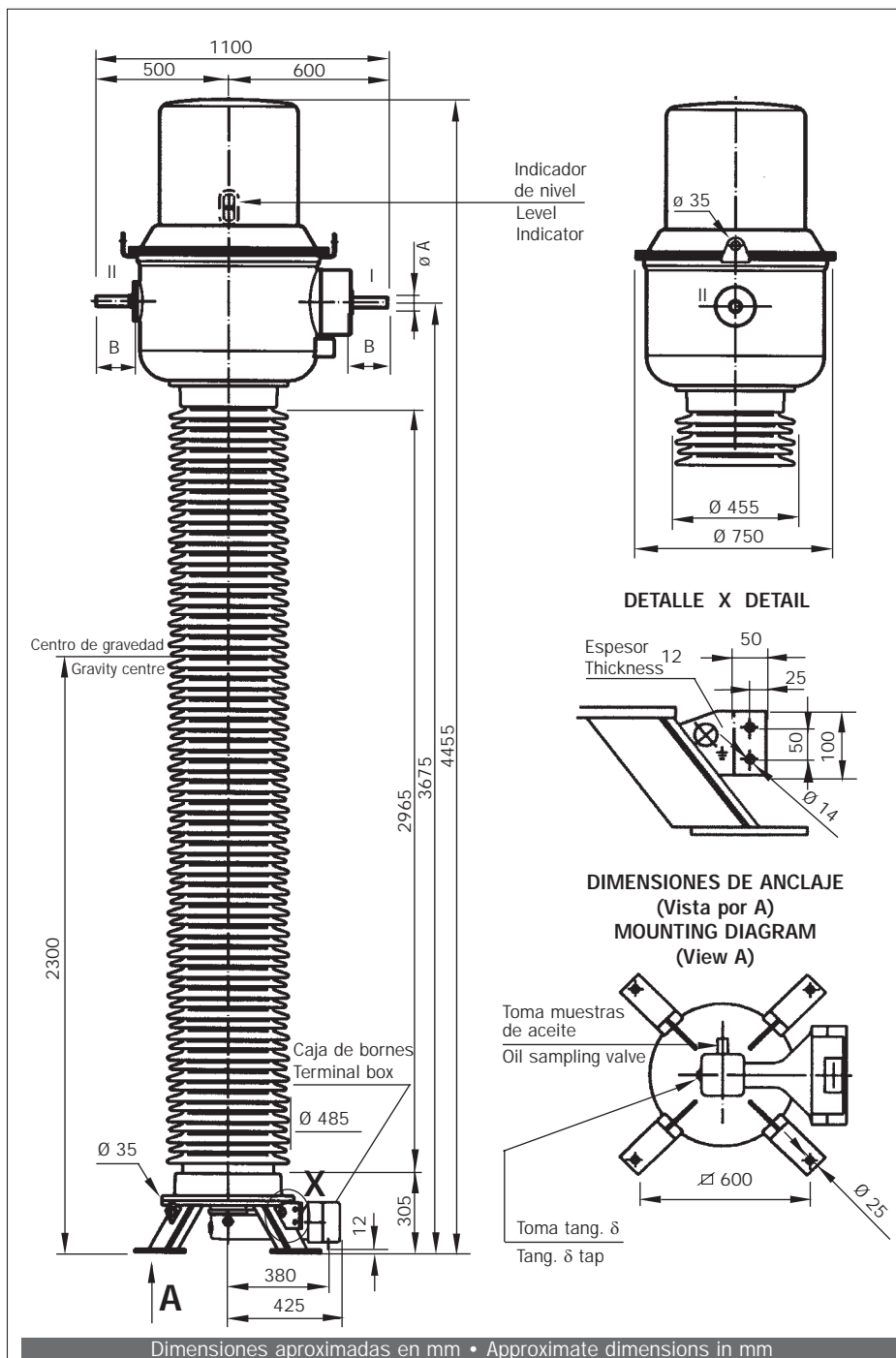

DESCRIPCION

Aislado en papel aceite con las partes activas en la cabeza. Los núcleos y arrollamientos secundarios se encuentran situados en el interior de una caja metálica unida a un tubo metálico descendente que conduce los conductores secundarios desde los arrollamientos hasta la caja de bornes secundarios. La caja y el tubo metálico forman la pantalla de baja tensión sobre la que se aplica el aislamiento de papel y las pantallas condensadoras intermedias para un reparto adecuado del campo eléctrico. Una vez terminado el aislamiento se coloca la pantalla de alta tensión.

DESCRIPTION

Oil paper insulated with active parts in the head. The cores and secondary windings are placed inside of a metallic box and a metal tube attached to this box carries the secondary leads from the secondary windings down to the secondary terminal box.

The metal box and tube provide a low voltage shield and the insulating paper and intermediate shields are built up around them for a good distribution of the electrical field.

The final layer built up around the insulation, forms the high voltage shield.

TRANSFO. INTENSIDAD CA-420 CURRENT TRANSFORMER

CARACTERISTICAS MECANICAS

Peso total 1025 Kg (I) • 1200 Kg (K) • 1400 Kg (S) / 2260 Lbs (I) • 2645 Lbs (K) • 3086 Lbs (S) Total weight
 Peso de aceite 250 Kg (I) • 260 Kg (K) • 300 Kg (S) / 551 Lbs (I) • 573 Lbs (K) • 661 Lbs (S) Oil weight
 Esfuerzos garantizados en los terminales primarios (Kg)* 200 *Guaranteed efforts on primary terminals (Kg)

MECHANICAL CHARACTERISTICS

CARACTERISTICAS ELECTRICAS

CEI • IEC
 Tensión nominal de aislamiento (kV) 420
 Tensión máx. servicio (kV) 420
 Tensiones de ensayo (kV) 630/1425
 Línea de fuga standard (mm)* 10525

ELECTRICAL CHARACTERISTICS

IEEE
 Highest voltage (kV)
 Highest system voltage (kV)
 Test voltages (kV)
 *Standard creepage distance (mm)

PRESTACIONES ORIENTATIVAS

TAMAÑO DE CABEZA SIZE OF HEAD	Nº MAX. DE SEC. MAX. NUMBER OF SEC.	I _{CC} = 100xI _N		I _{CC} = 500xI _N		I _N MAX (A)		
		CEI/IEC	IEEE	CEI/IEC	IEEE	SRP/SPR	DRP/DPR	TRP/TPR
I	6*	2x25 VA 0,2 2x50 VA 0,5 4x50 VA 5P20	2x0,3 B1 2x0,6 B2 4xC200	2x15 VA 1 4x25 VA 5P20	2x1,2 B0,5 4xC100	4000	2x2000 1000x2000	4x300 300X600X1200
K	6*	2X25 VA 0,2 2X60 VA 0,5 4X75 VA 5P20	2x0,3 B1 2x0,6 B2 4xC400	2x25 VA 1 4X40 VA 5P20	2x1,2 B1 4xC200	4000	2x2000 1000X2000	
S	6*	2x30 VA 0,2 2X75 VA 0,5 4x150VA 5P20	2x0,3 B1 2x0,6 B4 4xC400	2X30 VA 1 4x75 VA 5P20	2x1,2 B1 4xC400	4000	2x2000 1000x2000	

ORIENTATIVE SERVICES

CABEZA METALICA

Las partes activas están en una cabeza de aluminio. La cabeza es fabricada mediante la técnica de la embutición de aluminio laminado lo que garantiza su total estanqueidad. Las bridas laterales se sueldan con un doble cordón de soldadura mediante un proceso robotizado que, junto con una prueba de estanqueidad unitaria, garantiza su total hermeticidad.

SEGURIDAD REFORZADA

Con el objeto de minimizar las consecuencias de un posible incidente, ARTECHE fabrica todos los Transformadores de Intensidad de Alta Tensión del tipo CA con un diseño de "Seguridad Reforzada" que permite la conducción a tierra de la corriente de cortocircuito evitando la explosión del aislador.

ESTANQUEIDAD

El conjunto es hermético y funciona a presión constante.

- Prueba de hermeticidad: Se realiza a todas las unidades bajo presión y una vez lleno el aparato de aceite, lo que garantiza la estanqueidad de los aparatos.
- El uso de tuercas de autoblocantes en todas las uniones herméticas garantiza el mantenimiento del par de apriete durante el tiempo de vida del aparato y su hermeticidad.

FABRICACION

El aceite del transformador es desgasificado y filtrado con anterioridad a la impregnación. Control automático de los parámetros del proceso de secado e impregnación bajo vacío del papel aceite. Tras el tratamiento, los transformadores pasan un largo período de reposo que mejora la homogeneización del aislamiento.

CALIDAD

Control de entrada a todos los materiales y componentes en nuestro laboratorio físico-químico. Ensayos finales de rutina a todos los aparatos bajo normas internacionales y/o especificaciones particulares.

TRANSPORTE, MONTAJE Y MANTENIMIENTO

Embalados para transporte en posición horizontal. No precisan ninguna herramienta especial para su montaje. Son herméticos, libres de mantenimiento regular y no requieren repuestos. Incorporan una válvula de toma de muestras, vaciado y relleno de aceite, y un indicador de posición del nivel de aceite.

Alta precisión (0,15%) - Mayor distancia de fuga - Conectores primarios y de tierra - Aislador de silicón - Otros accesorios _ _ Opcional / Optional _ _

* Para necesidades mayores

METALLIC HEAD

The active parts are housed in a metallic head. The head is made from press-formed sheet aluminium. This technique guarantees a hermetically sealed head. The flanges at both sides are double welded to the head. The welding is robotized and together with a hermeticity test, unit by unit, it gives complete guarantee of head hermeticity.

REINFORCED SAFETY

With the goal of minimising the consequences of a possible incident, ARTECHE manufactures all high voltage current transformers type CA with a "Reinforced Safety Design". This design allows to earth the short circuit current avoiding the explosion of the porcelain insulator.

HERMETICITY

The transformer is hermetically sealed and works at a constant internal oil pressure

- Hermeticity test: All transformers are tested by overpressure, after filling them with oil. This way we can guarantee full hermeticity of the transformers.
- We can guarantee the stability of the torque during the life of the unit and therefore the hermeticity of the transformer by using of self locking nuts in all hermetic joints.

MANUFACTURE

Mineral oil used in the transformers is degassed and filtered prior to the impregnation. Automatic control of the oil-paper drying and impregnation process, under vacuum. After impregnation process, the transformers are left in repose for a long period in order to homogenize the isolation.

QUALITY

The control of all materials and components is made upon their arrival in our Physicochemical Laboratory. The transformers, once finished are subjected to the routine tests required by the international standards and/or customer's specifications, in the High Voltage Laboratory.

TRANSPORT, INSTALATION AND MAINTENANCE

Packaged for transport in horizontal position. There is no need of any special tool for the mounting. Hermetically sealed, free of maintenance, spare parts not necessary. They have a valve for oil sampling, emptying and refilling, as well as an oil indicator on the head.

High accuracy (0,15%) - Higher creepage distance - Primary and earth connectors - Silicone insulator - other accesories

Consultar / Please request * For higher requirements